

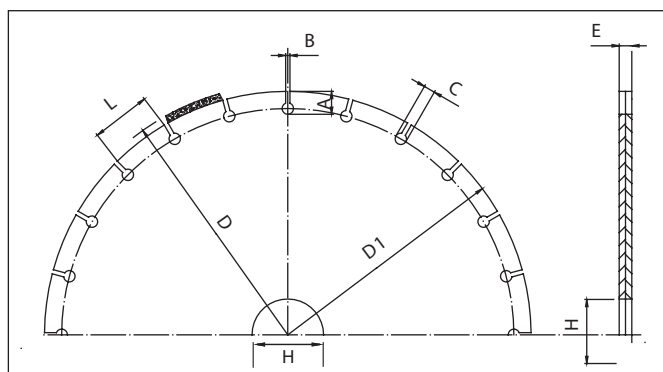

» geräuscharme Sandwich-Stamtblätter
für Hochfrequenz-Schweißung
» schmaler Schlitz mit Hinterlochung

» sandwich silent blanks for high
frequency welding
» narrow slot with keyhole

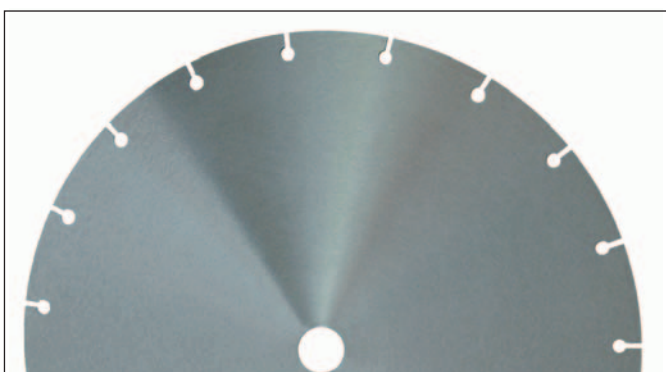

Bestellnummer Order-Number	D	D1	H	E	T	A	B	C	Preis in € Price in €
033.0150.01	160	150	20	1.4	11	14	3	8	
033.0150.02	160	150	25.4	1.6	11	14	3	8	
033.0190.01	200	190	30	1.6	14	14	3	8	
033.0190.02	200	190	50	1.8	14	14	3	8	
033.0240.01	250	240	60	1.6	17	14	3	8	
033.0240.02	250	240		1.8	17	14	3	8	
033.0290.01	300	290		1.8	21	14	3	8	
033.0290.02	300	290		2.0	21	14	3	8	
033.0290.03	300	290		2.2	21	14	3	8	
033.0340.01	350	340		2.2	24	16	3	8	
033.0340.02	350	340		2.4	24	16	3	8	
033.0390.01	400	390		2.5	28	16	3	8	
033.0390.02	400	390		2.8	28	16	3	8	
033.0440.01	450	440		2.6	32	16	3	8	
033.0440.02	450	440		2.8	32	16	3	8	
033.0490.01	500	490		2.8	36	16	3	8	
033.0490.02	500	490		3.0	36	16	3	8	
033.0490.03	500	490		3.2	36	16	3	8	
033.0540.01	550	540		3.2	40	16	3	8	
033.0540.02	550	540		3.5	40	16	3	8	
033.0590.01	600	590		3.5	42	16	3	8	

Andere Abmessungen und Ausführungen auf Anfrage! · Other measures and specifications on request!



» geräuscharme Sandwich-Stammlätter
für Hochfrequenz-Schweißung
» schmaler Schlitz mit Hinterlochung

» sandwich silent blanks for high
frequency welding
» narrow slot with keyhole

Bestellnummer Order-Number	D	D1	H	E	T	A	B	Preis in € Price in €
033.0615.01	625	615	50	3.5	36	16	10	
033.0615.02	625	615	60	3.8	36	16	10	
033.0640.01	650	640	80	3.6	40	16	10	
033.0640.02	650	640	100	3.8	40	16	10	
033.0640.03	650	640	120	4.0	40	16	10	
033.0690.01	700	690		3.8	42	16	10	
033.0690.02	700	690		4.0	42	16	10	

Andere Abmessungen und Ausführungen auf Anfrage! · Other measures and specifications on request!

Geräuscharme Sandwich-Stammlätter für Laser-Schweißung auf Anfrage.

Sandwich silent blanks for laser welding on requiry.



» Technische und kaufmännische Informationen Nr. 102 » technical and sales information no. 102

technische Informationen:

- sämtliche Maßangaben verstehen sich in Millimeter.
- **beim Einsatz von Diamant-Kreissägeblättern ist folgendes zu beachten:**
 - die Empfehlungen der Diamant-Kreissägeblatt-Hersteller
 - die Vorschriften zur Unfallverhütung der Berufsgenossenschaften
 - die Vorschriften und Empfehlungen der Maschinenhersteller.

technical information:

- all the measures are given in mm.
- **When using the diamond circular saw blades the following is to be attended:**
 - the instructions of the diamond circular saw blade manufacturer
 - the regulations to prevent accidents
 - the regulations and recommendations of the manufacturer

kaufmännische Informationen

- Mehrpreise

Erweiterung der Standardbohrung ab 120 mm

bis 300 mm 6,00 € 300 bis 600 mm 8,00 € ab 500 mm 12,00 € EUR netto

- Standard-Mitnehmerlöcher bis max. 4 Stück pro Blatt werden ohne Preisaufschlag ausgeführt. Weitere Mitnehmerlöcher können auf Anfrage nach Zeichnung ausgeführt werden.
- Sämtliche Preise verstehen sich verpackt, ab Lager zzgl. der gesetzlichen Mehrwertsteuer
- Unsere Lieferungen basieren grundsätzlich auf der Basis unserer Lieferungs- und Zahlungsbedingungen in der letzten Version.
- Die Ware bleibt bis zur vollständigen Bezahlung unser Eigentum.

sales informationen

- surcharges

enlarging the centre bore over 120 mm

bis 300 mm 6,00 € 300 bis 600 mm 8,00 € ab 500 mm 12,00 € EUR net

- Standard-providing drive holes are available without charge up to 4 holes per blade. Further providing drive holes can be offered on request according to drawings.
- All the prices are including packing, ex works plus VAT.
- Our delivery is based on the latest version of our terms of delivery and payment.
- The goods remain our property until the invoice is completely balanced.

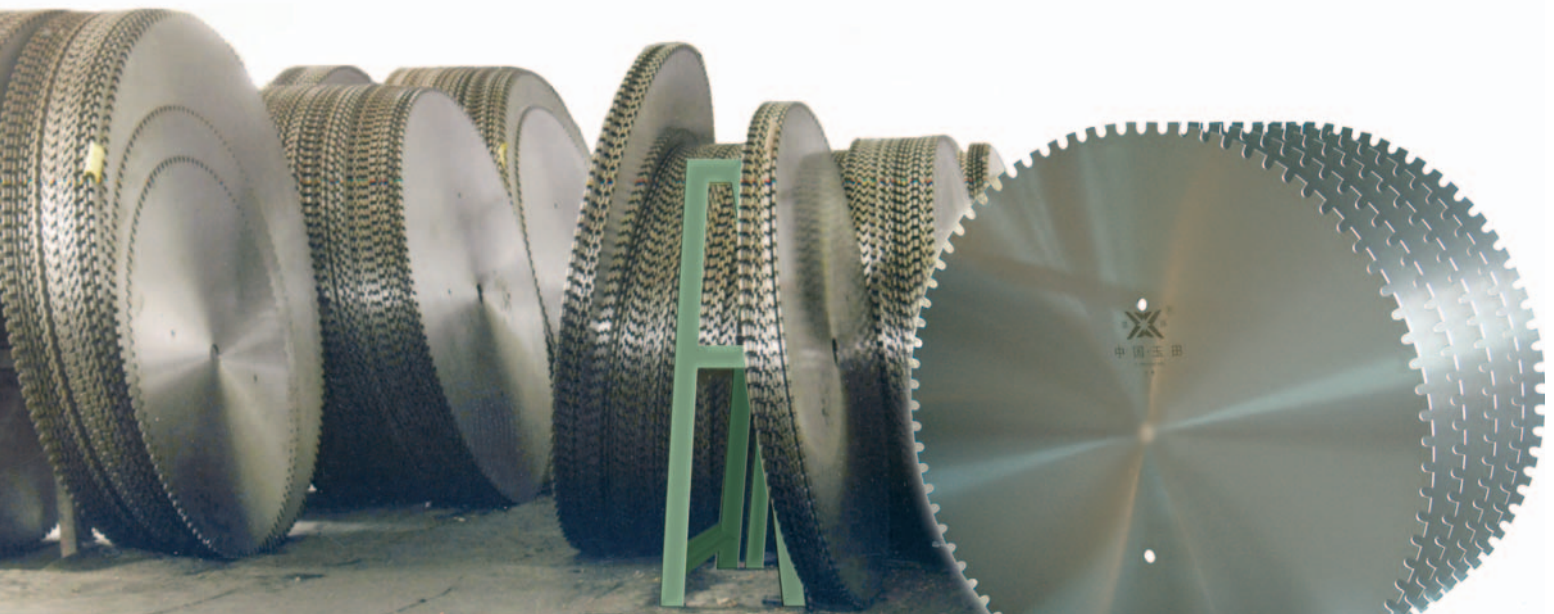

» SST – Ihr leistungsstarker Partner, wenn es sich um Stahl-Grundkörper von 150 mm bis 3000 mm Durchmesser handelt.

» SST – your efficient partner for steel bodies from 150 mm diameter up to 3000 mm diameter.

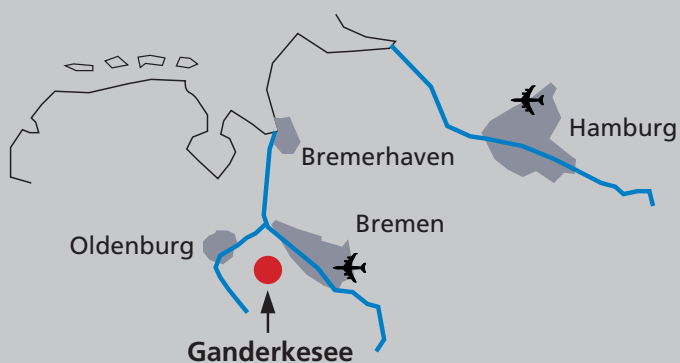

Star Saws & Tools GmbH
Gewerbestraße 4
D-27777 Ganderkesee
Telefon: +49 (0) 42 22/94 17-0
Telefax: +49 (0) 42 22/94 17 17
www.sst-europe.com
info@sst-europe.com